

## Tillval Batterier

Produkt	Spänning [V]	Batterikapacitet [Ah]	Kapslingsmodell Batterihylla (BH) Golvkub (GK)	Mått (höjd x bredd (P) x djup) (höjd exkl. ev. poler) [mm]	Vikt [kg]
<b>Batterier (12V) 10-12 år</b>					
MT113-12V02-01	12	4,6	XXS	60x178x35 bild 1	1,0
MT113-12V03-01	12	3,4	XU	61x67x134 bild 2	1,3
MT113-12V07-01	12	7,2	XS, XM, XX	94x65x151 bild 2	2,6
MT113-12V14-01	12	14	XS, XM, XX, 19" (BH)	95x98x151 bild 2	4,0
MT113-12V20-01	12	20	XM	168x182x77 bild 1	6,0
MT113-12V28-01	12	28	XL, 19" (BH)	175x165x125 bild 1	9,2
MT113-12V45-01	12	45	XL, XXL, 19" (BH)	170x197x165 bild 1	15,4
MT113-12V65-01	12	65	19" (BH)	178x348x167 bild 1	20
<b>Batterier (12V) 12-15 år Long Life</b>					
MT114-12V62XL-00	12	62	19" (GK)	265x97x250 bild 2	19
MT114-12V92XL-00	12	92	19" (GK)	265x105x395 bild 2	28

10-12 års batterierna uppfyller de krav som omnämns i SFS 1997:645 samt 91/157/EEC direktiven.

H= Höjd  
P= Batteribredd på polsidan  
D= Djup

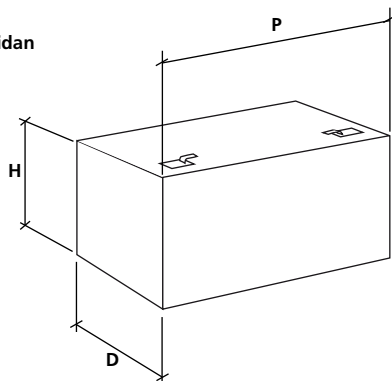

Bild 1

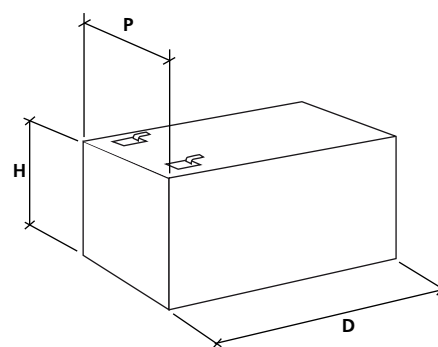

Bild 2